

FICHA TÉCNICA DEL PRODUCTO

SERVILLETERO VALLARTA

CÓDIGO
AH51010

DESCRIPCIÓN GENERAL

Despachador de servilletas con capacidad de 250 piezas. Base y tapa en color negro. Indicado para restaurantes. Cuenta con gomas antideslizantes. Fabricado en ABS, diseñado con un separador autodeslizante que permite desplazar las servilletas hasta agotarse.

COMPONENTES Y MATERIALES

- Fabricado en ABS todos los componentes
- Tiene separador auto deslizante que permite desplazar las servilletas hasta agotarse
- Cuenta con gomas antideslizantes

CARACTERÍSTICAS TÉCNICAS

| | | | |
|---------------------------|--------------------|-----------------|--------------|
| Dimensiones en milímetros | ALTO: 147 | ANCHO: 112 | FONDO: 148 |
| Dimensiones en pulgadas | ALTO: 5.787" | ANCHO: 4.40" | FONDO: 5.83" |
| Dimensiones en pulgadas | ALTO: 5 25/32" | ANCHO: 4 13/32" | FONDO: ??? |
| Capacidad | 250 Servilletas | | |
| Cantidad expedida | Una Servilleta | | |
| Peso | 289 grs | 0.64 lb | |
| Contenido por caja | 12 piezas por caja | | |
| Acabado | Liso | | |

LIMPIEZA DE EQUIPO

Para la limpieza de este producto es suficiente con un trapo húmedo. Los solventes pueden opacar la pieza y borrar la serigrafía.

FUNCIONAMIENTO

Colocar y acomodar las servilletas de ambos lados oprimiendo el separador hacia adentro.

INSTALACIÓN

No aplica.



ESQUEMA DE PRODUCTO:

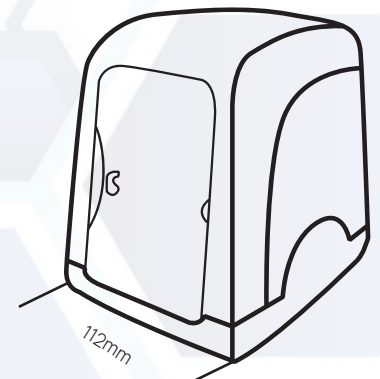
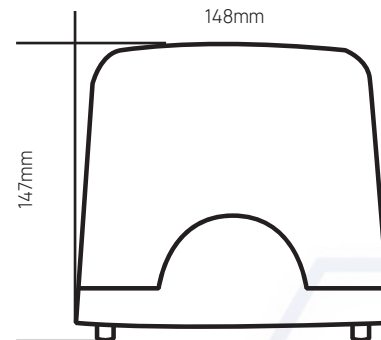

VALIDADO

DEPARTAMENTO DE INGENIERÍA
AUTORIZÓ: LAURA LILIA GUERRERO
ELABORÓ: GUADALUPE DE LA LUZ
CLAVE: ING-FO-01
FORMATO Y DISPONIBLE: INGENIERÍA
REV-01 VER-01