

# FICHA TÉCNICA DEL PRODUCTO

## DISPENSADOR DE TOALLA INTERDOBLADA SMART ANTIBAC

**CÓDIGO**  
**AH37700**

### DESCRIPCIÓN GENERAL

Fabricado en ABS Antibacteriano, que evita la proliferación de organismos nocivos como bacterias, moho y hongos. Base y tapa blanca, con una ranura para observar consumo de papel.

### COMPONENTES Y MATERIALES

- Fabricado en ABS todos los componentes
- Tapa inyectada en ABS mas aditivo antibacterial
- Cerradura línea Smart en la misma base
- Incluye Kit de instalación



### CARACTERÍSTICAS TÉCNICAS

Dimensiones en milímetros	ALTO: 368	ANCHO: 278	FONDO: 133
Dimensiones en pulgadas	ALTO: 14.49"	ANCHO: 10.94"	FONDO: 5.2"
Dimensiones en pulgadas	ALTO: 14 31/64"	ANCHO: 10 15/16"	FONDO: 5 15/64"
Capacidad	1 paquete de 600 toallas interdobladadas		
Cantidad expedida	1 Toalla interdobladada		
Peso	680 grs.	1.5 lb	
Contenido por caja	1 pieza por caja		
Acabado	Liso		

### LIMPIEZA DE EQUIPO

Para la limpieza de este producto es suficiente con un trapo húmedo. Los solventes pueden opacar la pieza y borrar la serigrafía.

### FUNCIONAMIENTO

Colocar el paquete de toalla interdobladada dejando la orilla hacia fuera y así esta lista para empezar a ocuparlo.

### INSTALACIÓN

En muros a 1.5m del piso.

ESQUEMA DE PRODUCTO:

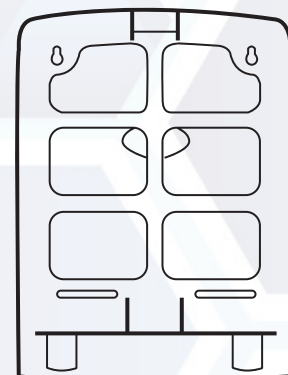
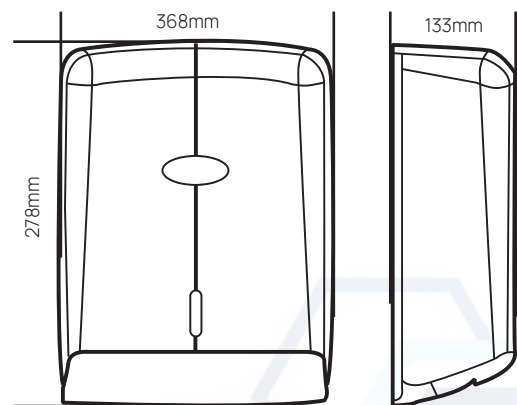

**VALIDADO**

DEPARTAMENTO DE INGENIERÍA  
AUTORIZÓ: LAURA LILIA GUERRERO  
ELABORÓ: GUADALUPE DE LA LUZ  
CLAVE: ING-FO-01  
FORMATO Y DISPONIBLE: INGENIERÍA  
REV-01 VER-01