

# FICHA TÉCNICA DEL PRODUCTO

## CUBETA CON EXPRIMIDOR

**CÓDIGO**  
**3800300**

### DESCRIPCIÓN GENERAL

Cubeta exprimidora para la limpieza de pisos, fabricada en Polipropileno y 16.5 litros de capacidad. Gracias a su tamaño y exprimidor es de gran utilidad, ya que evita el contacto directo y mojarse las manos.

### COMPONENTES Y MATERIALES

- Fabricado en Polipropileno los componentes
- El exprimidor tiene un hueco que permite alojar y escurrir el trapeador

### CARACTERÍSTICAS TÉCNICAS

Dimensiones en milímetros	ALTO: 290	ANCHO: 360	FONDO: 310
Dimensiones en pulgadas	ALTO: 11.41"	ANCHO: 14.17"	FONDO: 12.20"
Dimensiones en pulgadas	ALTO: 9 13/32"	ANCHO: 14 3/16"	FONDO: 12 7/32"
Capacidad	16.5 lts.	4.35 Gal.	
Cantidad expedida	No aplica		
Peso	752 g	1.66 lb	
Contenido por caja	6 piezas por caja		
Acabado	Liso		

### LIMPIEZA DE EQUIPO

Para la limpieza de este producto es suficiente con un trapo húmedo. Los solventes pueden manchar el acabado de la pieza y eliminar el brillo natural.

### FUNCIONAMIENTO

Sumergir el trapeador en la cubeta, se exprime realizando una torsión y empujando ligeramente hacia abajo.

### INSTALACIÓN

No aplica.



ESQUEMA DE PRODUCTO:

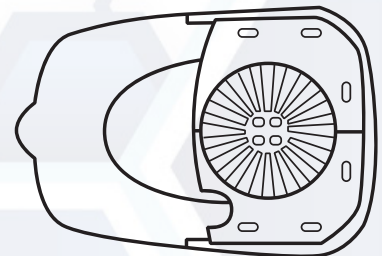
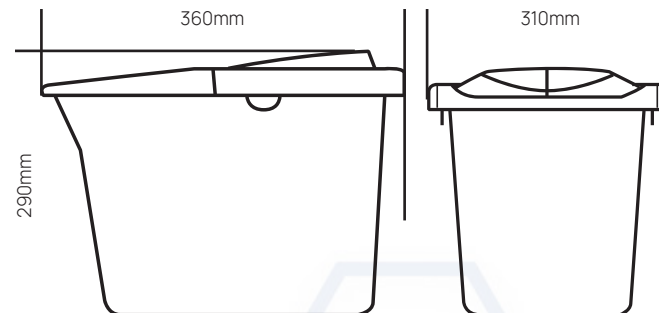

**VALIDADO**

DEPARTAMENTO DE INGENIERÍA  
AUTORIZÓ: LAURA LILIA GUERRERO  
ELABORÓ: GUADALUPE DE LA LUZ  
CLAVE: ING-FO-01  
FORMATO Y DISPONIBLE: INGENIERÍA  
REV-01 VER-01